



SCW

DIN 3760 A



El perfil SCW es un retén radial de labio simple compuesto de una única jaula de metal con un revestimiento de goma y un labio de sellado primario con muelle integrado. El labio de estanqueidad tiene estrías con un sentido de rotación bidireccional, para seguir el mismo giro del eje y controlar la expulsión de lubricante.

The SCW profile is a single-lip radial seal consisting of a single metal cage with a rubber coating and a primary sealing lip with an integrated spring. The sealing lip has grooves with a bidirectional rotation direction, to follow the same rotation of the shaft and control the expulsion of lubricant.

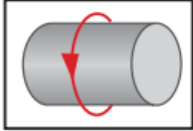

Diámetro exterior <i>External diameter</i>	°C	bar	m/s
10-790 mm	-55°C / 225°C	≤ 0.3 bar	≤ 10 m/s

CARACTERÍSTICAS

1. Buen sellado estático.
2. Compensación de diferentes dilataciones térmicas.
3. Reducción del riesgo de corrosión por fricción.
4. Fácil de montar con un efecto rebote muy limitado.
5. Sellado para fluidos de baja y alta viscosidad.
6. Labio de sellado primario moderno con fuerzas radiales bajas.
7. Labio de sellado con estrías con un sentido de rotación bidireccional.

CHARACTERISTICS

1. Good static sealing.
2. Compensation for different thermal expansions.
3. Reduced risk of frictional corrosion.
4. Easy to assemble with a very limited bounce-back effect.
5. Sealing for low and high viscosity.
6. Modern primary sealing lip with low radial forces.
7. Sealing lip with a bidirectional rotation direction.

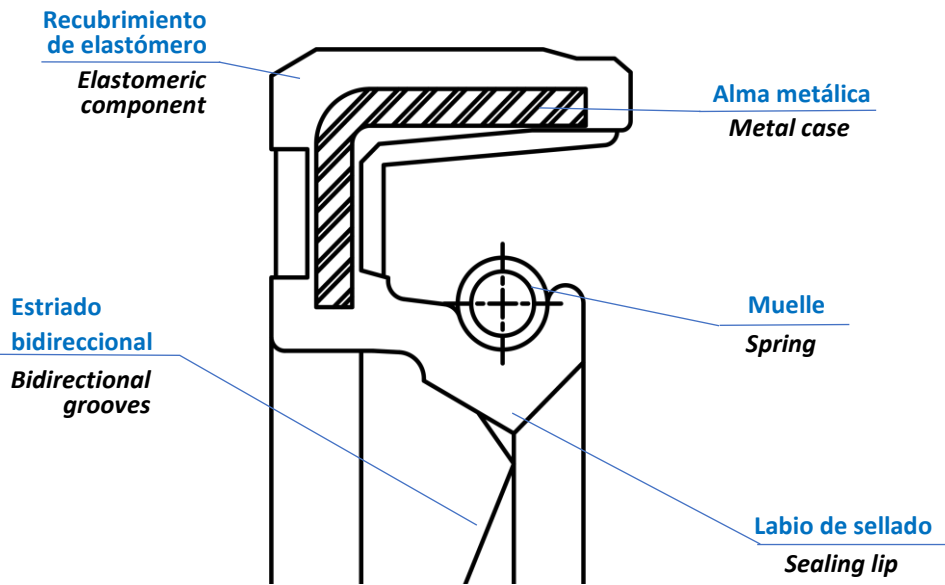

TOLERANCIAS PARA EL DIÁMETRO EXTERIOR TOLERANCES FOR THE OUTER DIAMETER

Diámetro del alojamiento <i>Housing diameter</i>	Jaula de metal <i>Metal cage</i>	Revestimiento elastomérico <i>Elastomeric coating</i>	Encaje Housing with grooves
∅ ≤ 50.0	+0.10 / +0.20	+0.15 / +0.30	+0.20 / +0.40
50.0 < ∅ ≤ 80.0	+0.13 / +0.23	+0.20 / +0.35	+0.25 / +0.45
80.0 < ∅ ≤ 120.0	+0.15 / +0.25	+0.20 / +0.35	+0.25 / +0.45
120.0 < ∅ ≤ 180.0	+0.18 / +0.28	+0.25 / +0.45	+0.30 / +0.55
180.0 < ∅ ≤ 300.0	+0.20 / +0.30	+0.25 / +0.45	+0.30 / +0.55
300.0 < ∅ ≤ 500.0	+0.23 / +0.35	+0.30 / +0.55	+0.35 / +0.65
500.0 < ∅ ≤ 630.0	+0.23 / +0.35	+0.35 / +0.65	+0.40 / +0.75

MATERIALES · MATERIALS

Elastómero · Elastomer

NBR 70-75 Shore A
FKM 75-80 Shore A
VMQ 70-75 Shore A
ACM 70-75 Shore A
EPDM 70-75 Shore A
HNBR 70-75 Shore A

Caja metálica · Metal casing

AISI 1060-90 · AISI 304 · AISI 316

Muelle · Spring

AISI 1060-90 · AISI 302 · AISI 304 · AISI 316

TOLERANCIAS PARA EL DIÁMETRO INTERIOR TOLERANCES FOR THE INNER DIAMETER

Eje · Shaft	Labio principal · Primary lip	Labio adicional · Secondary lip
Diámetro · Diameter	Volumen de interferencia · Interference volume	Volumen de interferencia · Interference volume
	Límite desviación · Deviation limit	Límite desviación · Deviation limit
5 – 30	0.7 – 1.0	0.3
30 – 60	1.0 – 1.2	0.4
60 – 80	1.2 – 1.4	0.5
80 – 130	1.4 – 1.8	0.6
130 – 250	1.8 – 2.4	0.7
250 – 400	2.4 – 3.0	0.9